

Drehmomentsensor Typ DR-2212 / DR-2212-R mit Kupplung Typ MST
torque sensor type DR-2212 / DR-2212-R with coupling type MST

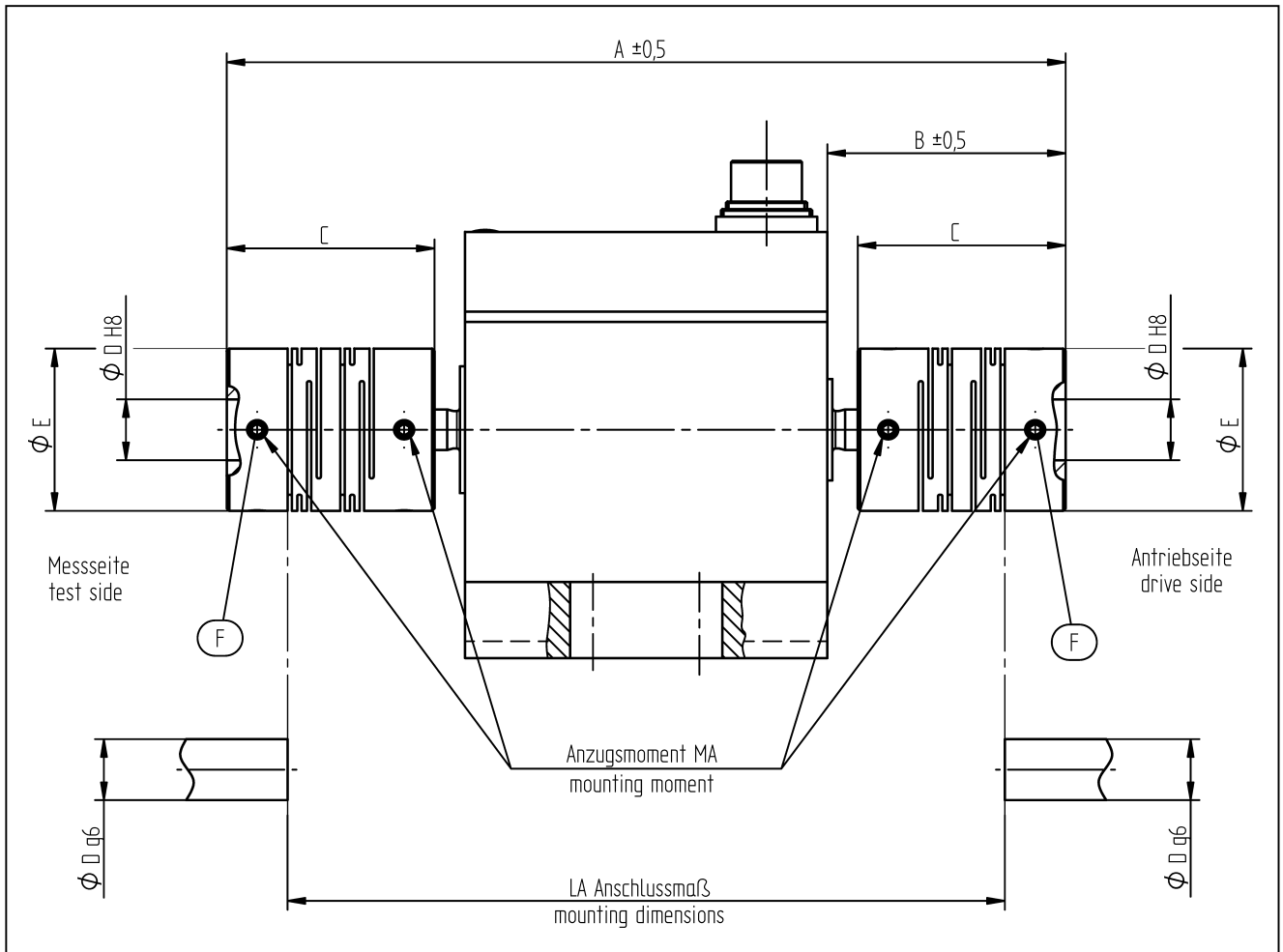

Messbereich nominal torque [Nm]	Typ MST; Größe type MST; size [mm]	max. Drehzahl max. speed [U/min]	Abmessungen dimensions [mm]							MA [Nm]
			A	B	C	D	E	F	LA	
0,1 / 0,2	16	12000	118	34,5	23	4 - 8	16	2 x M3	105	0,7
0,5 / 1	25	12000	130	40,5	31	5 - 12	25	2 x M4	113	1,7
2	32	12000	165,5	47	41	6 - 16	32	2 x M4	141,5	1,7

Bei Bestellung bitte immer den gewünschten ϕD angeben!
Please specify requested bore ϕD at order.!